

Wybrane dane techniczne:

- napięcie zasilania	230V~ 50/60Hz
- klasa ochronności	I dla wykonania ST i AT oraz II dla CB w zależności od zasilacza
- pobór mocy z sieci	od 20 do 60W w zależności od oprawy
- złącza wejściowe zasilania 230V~	zaciski, przekrój przewodów maks. 2,5mm ²
- stopień ochrony oprawy	IP42, IP42/20
- wymiary zewnętrzne, maksymalne obudowy	dla L-33: dł. 295mm, szer. 295mm, wys. 15mm dla L-66: dł. 595/600mm, szer. 595/600mm, wys. 10 lub 15mm lub 32mm dla L-123: dł. 1195mm, szer. 295mm, wys. 15mm dla L-126: dł. 1195mm, szer. 595mm, wys. 15mm
- ciężar	dla L-33: do 3kg, dla L-66: do 4kg, dla L-123: 8,3kg, dla L-126: 11kg
- zakres temperatur pracy	-20°C do +40°C
- znaki bezpieczeństwa	CE
- napięcie pracy awaryjnej	< 35V
- prąd pracy awaryjnej	80mA, 100mA, 150mA (wersja podstawowa 150mA)
- czas pracy awaryjnej	1h, 2h, 3h (wersja podstawowa 1h)
- sterowanie	DALI, TOUCH DIM, bez
- zabezpieczenie toru akumulatora (opcja)	bezpiecznik topikowy zwłoczny WTAT 2A

Instrukcja montażu

UWAGA! Przed eksploatacją należy przez 24 godziny ładować akumulator podłączając oprawę do zasilania

Oprawy LEO L-33, 66, 123, 126 dostropowe przeznaczone są do montażu w stropach modułowych wymiarów:
dla L-33 300x300mm, dla L-66 600x600mm, dla L-123 1200x300mm, dla L-126 1200x600mm

Oprawę należy instalować zgodnie z niniejszą instrukcją, oraz z zachowaniem norm dotyczących bezpieczeństwa użytkowania. Dokonywanie zmian w konstrukcji oprawy, a także stosowanie jej w warunkach innych niż opisane w tej instrukcji jest niedozwolone. Instalacji i konserwacji mogą dokonywać osoby mające odpowiednie uprawnienia. Wszelkie czynności instalacyjne i konserwacyjne można wykonywać tylko po odłączeniu napięcia zasilającego.

UWAGA!

W celu zapewnienia swobodnego przepływu powietrza nie wolno tylnej strony oprawy oraz zasilacza, modułu awaryjnego i akumulatorów przykrywać wełną mineralną ani żadnym innym materiałem.

Po upewnieniu się, że instalacja elektryczna jest odłączona od zasilania,

- wybrać miejsce montażu oprawy,
 - wyjąć panel sufitowy,
 - po upewnieniu się, że instalacja elektryczna jest odłączona od sieci podłączyć moduł awaryjny oprawy do przewodów zasilania (złącza Wago), Dali, CT (opcja)
- w razie potrzeby spiąć opaskami zaciskowymi nadmiar przewodów,

sygnalizacyjne diody LED



- zasilacza, modułu awaryjnego ani bloku akumulatorów nie należy umieszczać na oprawie
- osadzić oprawę w miejscu panelu sufitowego

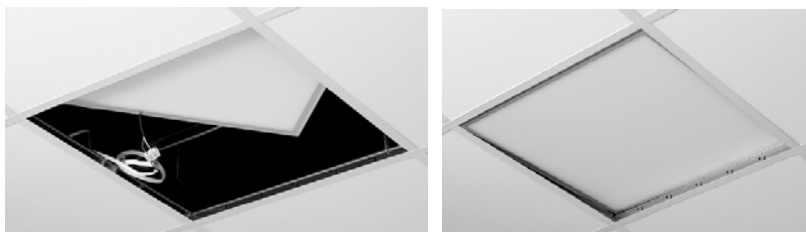

- włączyć zasilanie i sprawdzić, czy oprawa świeci prawidłowo.



Oprawa powinna podlegać okresowej inspekcji ze względu na sprawność akumulatora i skuteczność pracy awaryjnej. Jeśli oprawa nie utrzymuje swojego znamionowego czasu pracy awaryjnej należy dokonać wymiany zużytych akumulatorów na nowe. Wymiana pakietu akumulatorów:

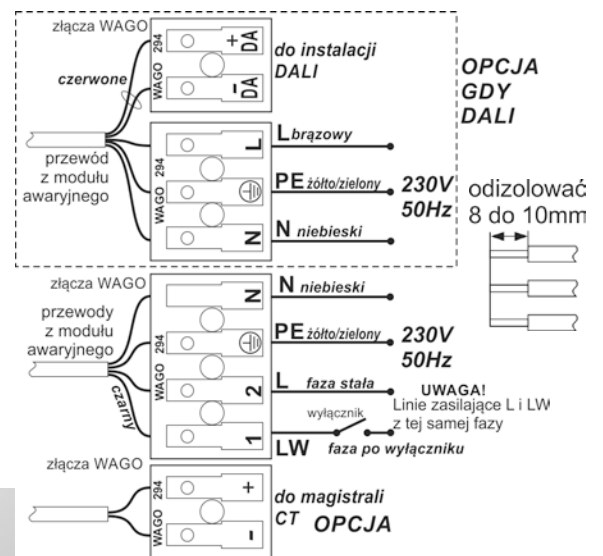

UWAGA. W instrukcji przedstawiono oprawę przykładową, co nie wpływa na sposób instalacji.

Opcja 1: gdy w torze nie ma bezpiecznika – odłączyć akumulator od złącza kodowanego (BN-NS39) i podłączyć w to miejsce nowy akumulator.

Opcja 2: gdy w torze jest bezpiecznik – odłączyć od złącza Wago2 (RYS. 2) przewody połączone z oprawką bezpiecznika, następnie odłączyć akumulator od złącza kodowanego (BN-NS39) w module awaryjnym. W to miejsce podłączyć nowy akumulator, a następnie podłączyć do złącza Wago2 przewody z oprawki bezpiecznika.

Uwaga: nie należy odłączać na stałe żadnej części obudowy od przewodu ochronnego sieci! przed jej całkowitym odłączeniem.

Blok akumulatorów znajduje się wraz z modulem awaryjnym i zasilaczem podstawowym w obudowie źródła światła.

Na czas transportu zaciski akumulatora mogą być odłączone od reszty układu. Przed rozpoczęciem eksploatacji należy go ostrożnie podłączyć i sprawdzić funkcjonowanie podtrzymania po chwilowym odłączeniu sieci zasilającej. Podłączanie akumulatora musi się odbywać z zachowaniem polaryzacji („+” przewód czerwony, „-” przewód czarny).

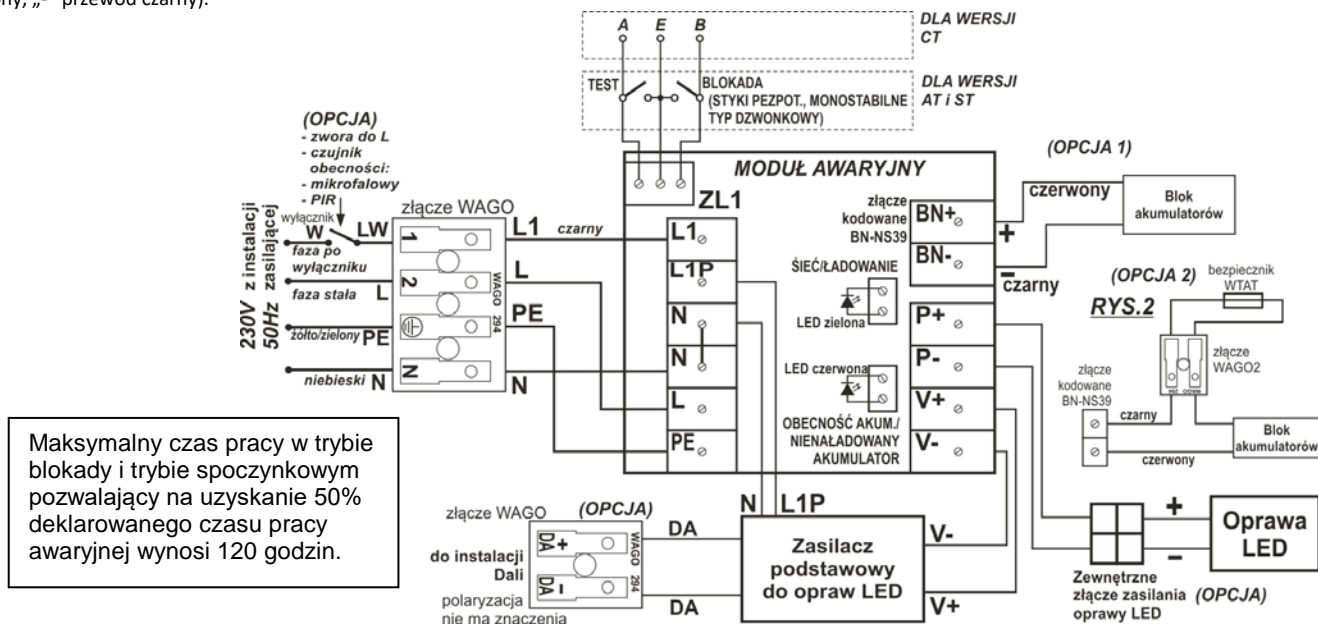

Maksymalny czas pracy w trybie blokady i trybie spoczynkowym pozwalający na uzyskanie 50% deklarowanego czasu pracy awaryjnej wynosi 120 godzin.

Montaż należy przeprowadzić zgodnie z zamieszczonym powyżej schematem montażowym.

Z modułu awaryjnego został wyprowadzony przewód niskonapięciowy, zakończony wtyczką z zatrzaskiem w osłonie z tworzywa sztucznego, służący do zasilania oprawy LED. Każda oprawa posiada przewód zasilający z odpowiednim gniazdem przyłączeniowym lub zaciski śrubowe do przykręcenia kabla przyłączeniowego. Przewód zasilający oprawę jest podłączony do modułu awaryjnego za pośrednictwem złącza (zaciski automatyczne). Montażu można dokonywać tylko przy odłączonym zasilaniu sieciowym. Nie wolno przykrywać modułów ani opraw materiałem utrudniającym odprowadzanie ciepła (np. wełną mineralną, styropianem). Po zamontowaniu przewodów należy sprawdzić czy układ działa prawidłowo przy zasilaniu sieciowym, a następnie sprawdzić czy jest podłączony akumulator i w razie potrzeby go podłączyć. Blok akumulatora łączy się z modulem awaryjnym dwoma przewodami (czarny – „-”, czerwony – „+”). Do podłączenia bloku akumulatorów służy złącze kodowane serii NS39 (patrz schemat montażowy). W torze akumulatora znajduje się opcjonalne gniazdo bezpiecznika topikowego, dostępne po otwarciu obudowy. Jeżeli gniazdo znajduje się w oprawie, do prawidłowej pracy urządzenia bezpiecznik musi być zamontowany! Dodatkowo służy on do resetowania oprawy na czas transportu i przechowywania (w przypadku długiego składowania zaleca się jego wykręcenie i zabezpieczenie).

Uwaga – zamiana przewodów bloku akumulatora może doprowadzić do uszkodzenia modułu awaryjnego!

Uwaga - nie wolno łączyć zasilacza podstawowego bezpośrednio do opraw, bez udziału złącz modułu awaryjnego!

Wadliwe połączenie uniemożliwia wykonanie testów pracy awaryjnej (złącze TEST) i blokady pracy awaryjnej (złącze BLOKADA) - patrz schemat montażowy. Prąd zasilacza podstawowego przechodzi przez styki przekaźnika w module awaryjnym. Po przełączeniu na pracę awaryjną sprawdzany jest prąd wyjściowy oprawy – tak by utrzymywać stałą wartość.

Do zasilania zasilacza podstawowego służy linia L1P przechodząca przez wyłącznik ścienny bistabilny, tak aby można było w dogodny sposób załączać i wyłączać oświetlenie podstawowe. Moduł awaryjny zasilany cały czas z linii L (niezależnie od wyłącznika ściennego W) w takiej sytuacji się nie załączy (jego załączenie następuje po zaniku sieci na linii L).

Ostateczny test polega na chwilowym wyłączeniu zasilania (L), przy załączonym wyłączniku ściennym (W) – po około sekundzie powinno nastąpić samoczynne przejście na pracę awaryjną z akumulatora. Po wyłączeniu wyłącznika ściennego, zasilana z modułu awaryjnego oprawa LED nie powinna zgasnąć. Po przywróceniu zasilania sieciowego należy ponownie próbę tym razem wyłączając zasilanie główne tylko za pomocą wyłącznika ściennego (W). W takiej sytuacji oprawa LED gaśnie.

Uwaga: w module awaryjnym znajduje się złącze do sygnalizacji stanu zasilania (LED zielona) i stanów awaryjnych (LED czerwona). Można do niego podłączyć lampki sygnalizacyjne LED (pamiętając o polaryzacji). Złącze do sygnalizacji znajduje się za złączem służącym do podłączania oprawy LED i zasilacza podstawowego do niej (patrz schemat montażowy).

Dodatkowo w pobliżu złącza sieciowego znajdują się złącze ZL1 o nazwie TEST/Transmisja (dostęp do niego jest możliwy po rozebraniu oprawy).

Dla modułu awaryjnego wersji AT i ST funkcja TEST pozwala na wymuszenie pracy modułu awaryjnego dla sprawdzenia poprawności jego działania w sytuacji gdy zasilanie zewnętrzne jest prawidłowe. Można do niego podłączyć bezpotencjałowy wyłącznik monostabilny (dzwonek) aby w dogodnej pozycji można było wykonywać okresowe testy zestawu oświetlenia awaryjnego. Łącznik TEST należy umieścić w dostępnym miejscu i oznaczyć aby można było łatwo dokonywać okresowego sprawdzania sprawności oprawy (test krótki co 30 dni, test pełny raz w roku). Jako łączniki zalecane są przełączniki monostabilne – dzwonek, roletowe... nie są one częścią oprawy awaryjnej!

Dla modułu awaryjnego wersji CT do złącza opisanego sygnałami A, E, B doprowadza się transmisję typu RS485 dla sterowania modułu.

Konserwacja

Okresowo należy czyścić elementy oprawy. Częstotliwość czyszczenia zależy od warunków środowiska w jakim oprawa jest zainstalowana i powinna być określona przez użytkownika. Oprawa powinna podlegać okresowej inspekcji ze względu na sprawność akumulatora i skuteczność pracy awaryjnej.

Informacja na temat środków bezpieczeństwa w trakcie instalacji, użytkowania i konserwacji.

1. Wszelkie czynności instalacyjne i konserwacyjne można wykonywać tylko po odłączeniu napięcia zasilającego.
2. Oprawę należy instalować zgodnie z niniejszą instrukcją, oraz z zachowaniem norm dotyczących bezpieczeństwa użytkownika.
3. Instalacji i konserwacji mogą dokonywać wyłącznie osoby mające odpowiednie uprawnienia.
4. Dokonywanie zmian w konstrukcji oprawy, a także stosowanie jej w warunkach innych niż opisane w tej instrukcji jest niedozwolone.
5. W razie uszkodzeń (źródła światła, zasilacz, połączenia wewnętrzne) należy wymienić całą oprawę.
6. Działającej oprawy nie wolno przykrywać materiałami utrudniającymi przepływ powietrza.
7. Przechowywać w bezpiecznym miejscu.